

PBN-内径把握パワーチャック - Inner Clamping Power Bar Chuck

外観図 Drawing

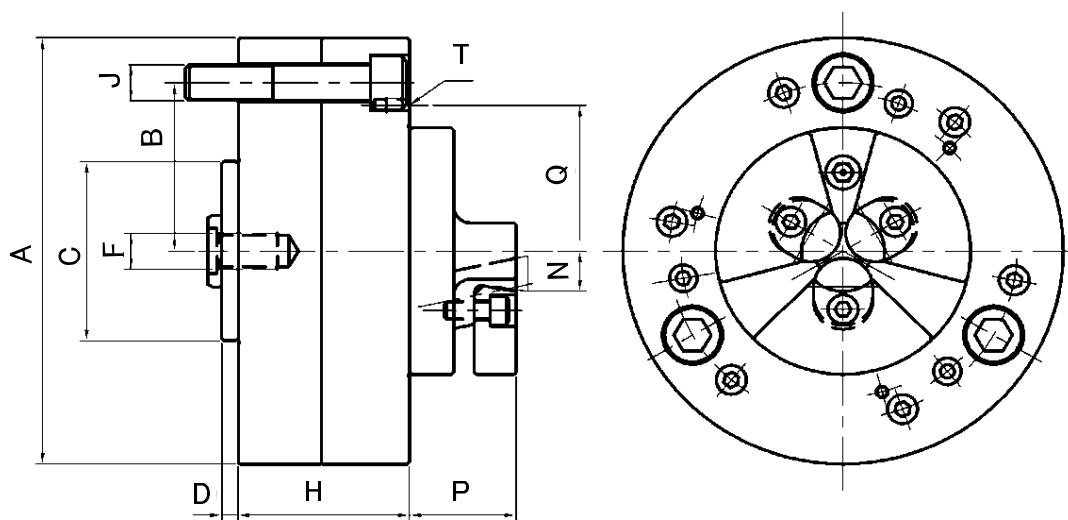

仕様 & 寸法 Specifications & Dimensions

項目 Item ↓	型式 Model →		PBN-6	PBN-8
直径爪ストローク Jaw Stroke		mm	φ 4.2	φ 7.2
ピンストローク Pin Stroke		mm	10	10
把握径 Chucking Dia.	最大 Max.	mm	171	189
	最小 Min.		27	60
把握力 Gripping Force		KN	24.46	44.10
シリンダ許容推力 Max. Draw-Pull		KN	14.71	24.50
最高回転数 Max Speed		min ⁻¹	3000	4500
GD ²		N·m ²	2.84	6.47
質量 Weight		kg	16	28
適用シリンダ Applicable Cylinder			RNKP105-15	RNKP105-15
A		mm	φ 190	φ 210
B		mm	P.C.D. 150.0	P.C.D. 133.4
C		mm	φ 80	φ 190
D		mm	7	5
F		mm	M16P2.0	M20P2.5
H		mm	74	95
J		mm	3-M16	6-M12
N	最大 Max.	mm	19.05	46.60
	最小 Min.	mm	16.95	43.00
P	最大 Max.	mm	51	54
	最小 Min.	mm	41	44
Q		mm	P.C.D. 130	P.C.D. 165
T		mm	3-M6 Deep12	6-M10 Deep20

改良に伴い仕様は予告なく変更されます。 For the improvement, specifications will be changed without notices.