

「高速」・「高精度」・「高応答」で
複雑形状ワーク加工!!

NC円テーブル
／NC rotary table
テーブル+サポート



松本機械工業株式会社

MATSUMOTO MACHINE CO., LTD.
<http://www.mmkchuck.com>

〒920-0059 石川県金沢市示野町二80番地 TEL:076-267-3211 FAX:076-268-5279

Ni-80 Shimeno-Machi Kanazawa, 920-0059 Japan Phone : +81-(0)76-267-3211

Tokyo / Osaka / Nagoya / Chicago, USA / Lyon, France

M10109J-0

特徴



- テーブルと相向かいにサポートテーブルを配置し、ゆりかご部を構成。
ゆりかご部にワーククランプ治具や1軸テーブルを使用することで複雑形状ワークを高速かつ高精度加工!!
- ウォームホイールタイプからDDテーブルでの構成等幅広いバリエーションと実績があります。

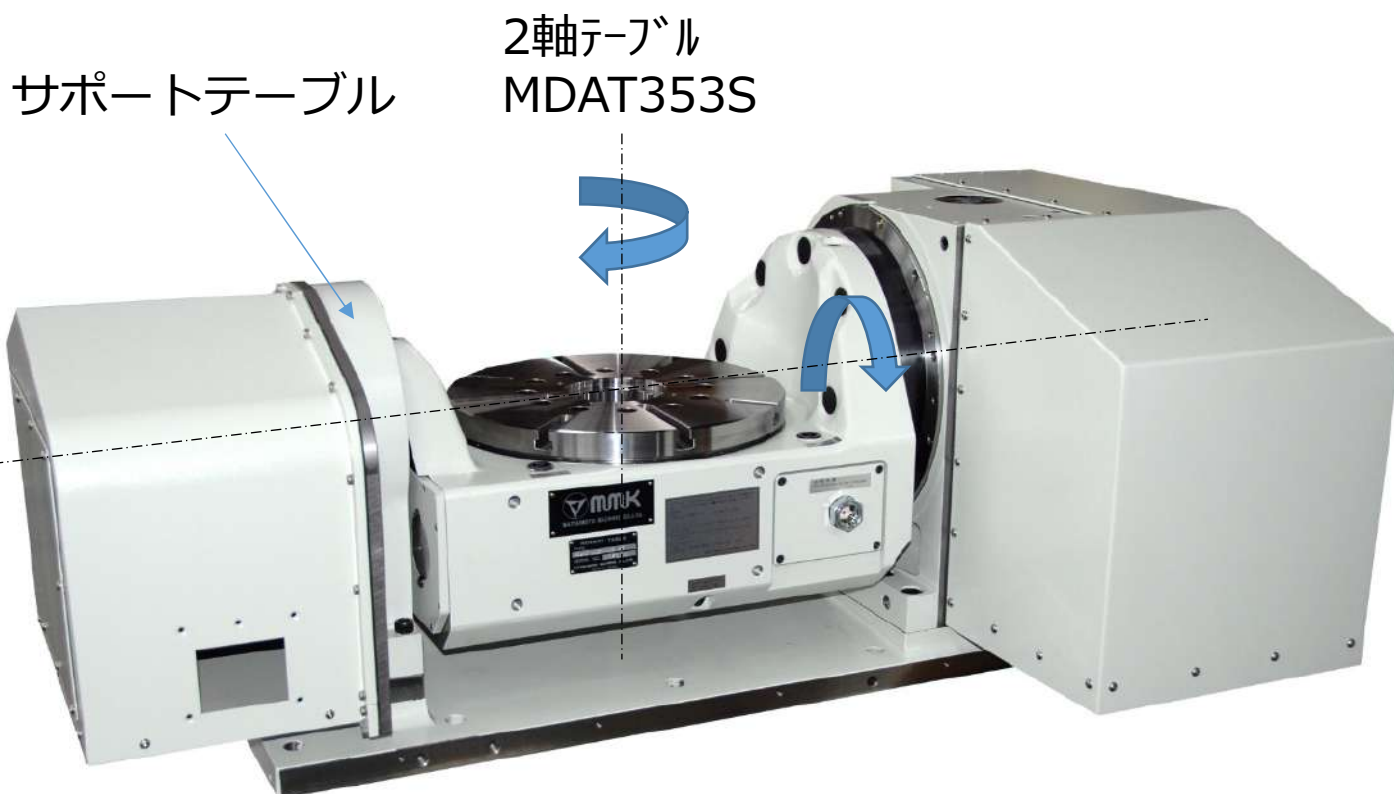

- 高速、高精度、高応答で複雑形状ワーク加工を最大限にサポート
- テーブル、テールストック、チャックとを組み合わせコンパクトに機械に搭載

ワーク



ジェットエンジン

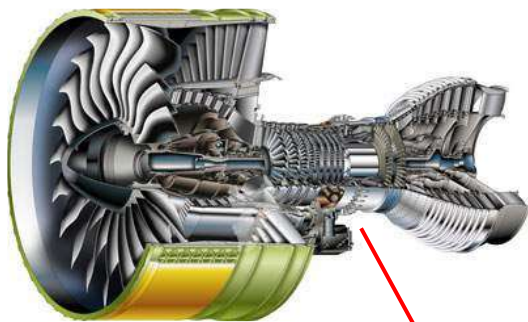

発電機



タービンブレード



ブリスク



使用バリエーション

・ ホイール加工



型式:MD406R-PDM

→ 立型マシニングセンタ仕様

→ 1軸NCテーブル+サポートテーブル
ゆりかご部 ホイールクランプ治具

・ 自動車用部品加工



型式:MDATii420DS-ALECT-01

→ 2軸NCテーブル
+パレットクランプシステム搭載

→24時間運転が可能

・ 船舶部品加工

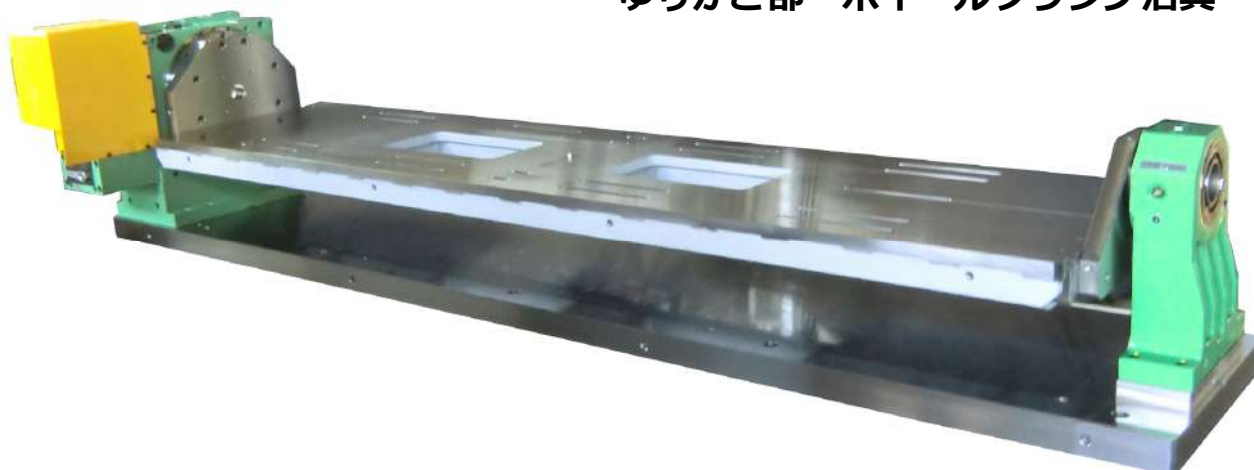

型式:MD322L-PDM-01

→ 1軸NCテーブル+サポートテーブル
ゆりかご部 ホイールクランプ治具

仕様



	単位	MD406R-PDM	MDATii420DS-ALECT-01	MD322L-PDM-01
テーブル直径	mm	400	422	325
縦使用センターハイト	mm	395	515	380
総高さ	mm	756	691	579.5
総横幅	mm	1415	1361	2800
総奥行	mm	754	480	759.5
貫通穴径	mm	-	-	-
最高回転数	min ⁻¹	66.6	回転/5.5 傾斜/5.5	22.2
割出精度	Sec	300	回転/±10 傾斜/±10	14
再現精度	Sec	±5	回転/±2 傾斜/±3	±2
許容積載ワーク質量(縦)	kg	50	265	50
許容積載ワーク質量(横)	kg	-	-	-
許容切削トルク	Nm	686	735	1117
製品質量	kg	780	680	1400
クランプ力	Nm	3067	傾斜1666	2303+1920
供給圧力	Mpa	4.9	-	4.9
使用モーター(FANUC)		aiF22/4000	回転ais8/4000 傾斜ais22/4000	ais12/4000

