

# Smart Terrace A10 オプション



自動化するなら測定まで

## ワーク計測付きハンド 良品を作り続けます！

円筒研削盤

①

②

③

④

複数の異外径を測定し、OK,NGを判定



## Smart Terrace AIO

AIOはNCへの補正ソフトも搭載  
しています

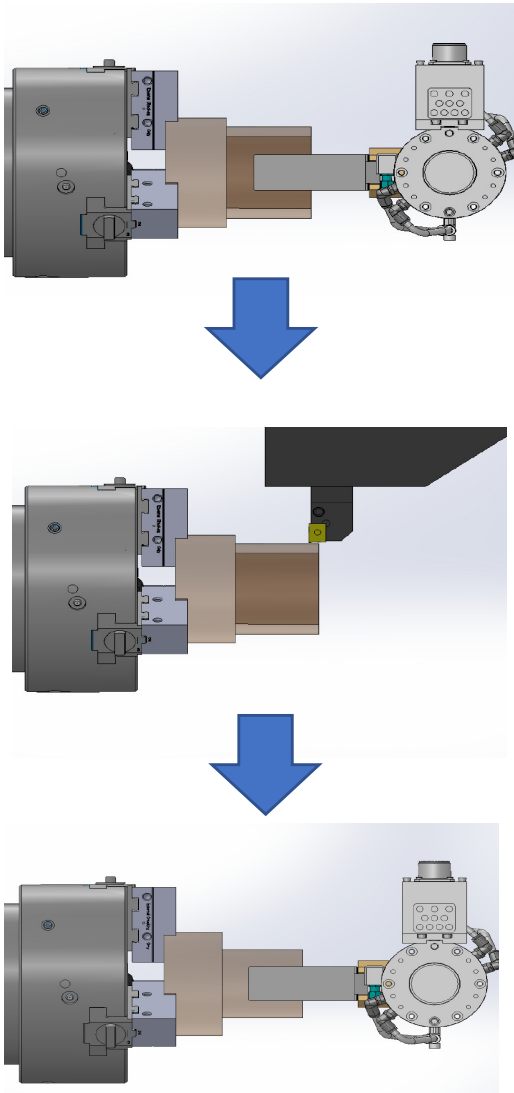

1

中仕上後  
ロボットハンドで計測

2

補正を入れて仕上加工

3

ワークを外す前に  
計測してOK/NG判定

Point

人がいない時間でも良品を作り出します

# 自動検知機能

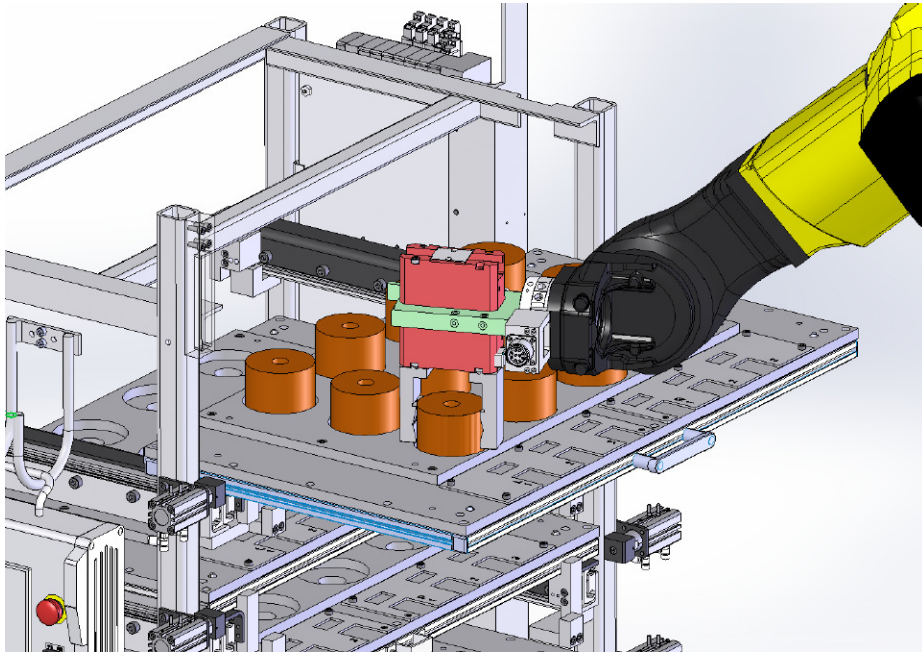

間違った素材が  
ストッカーに載っている  
時は自動検知します

# 機外計測装置

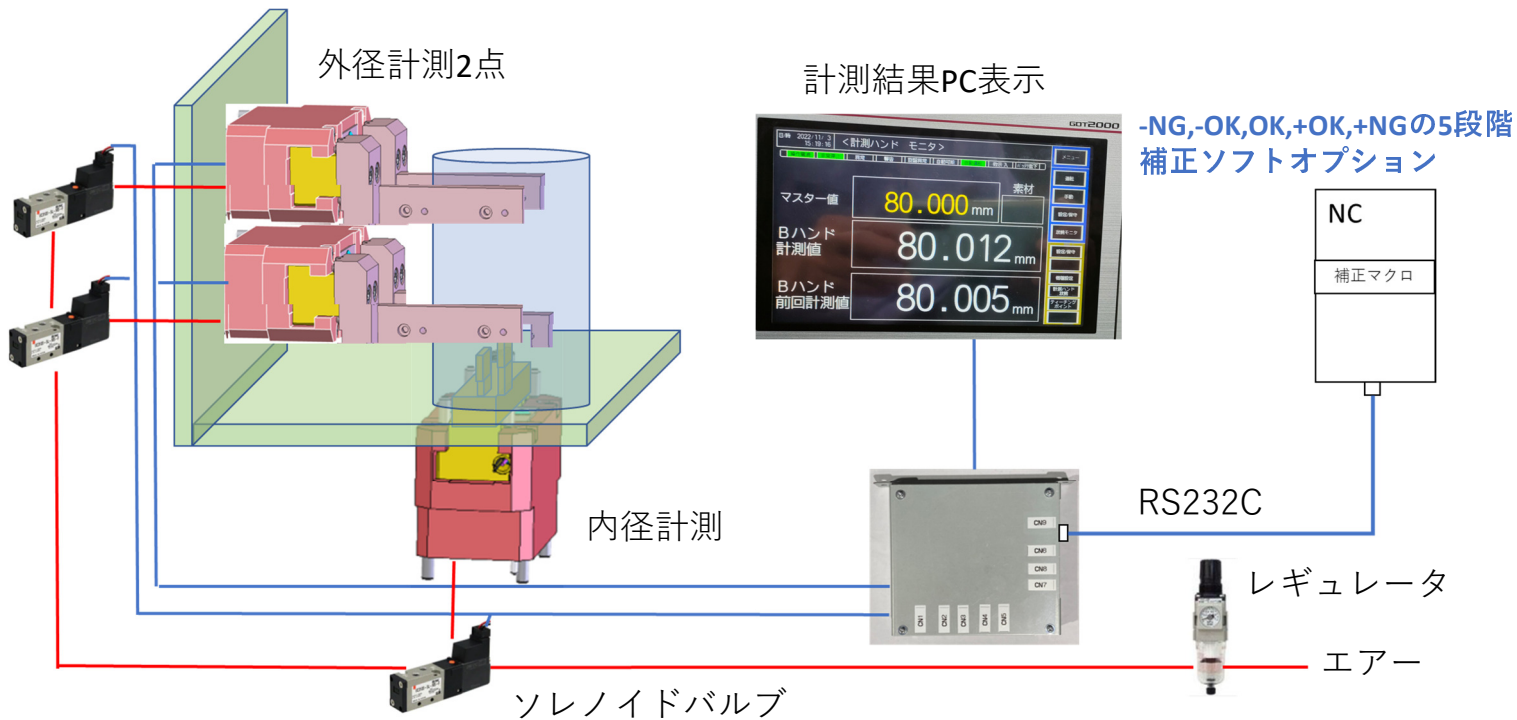

松本機械工業株式会社  
MATSUMOTO MACHINE CO., LTD.

本社：〒920-0059 石川県金沢市示野町二80番地  
Tel：076-267-3211 Fax：076-268-5279

東京・名古屋・東北・オレゴン・リヨン